

ГОСУДАРСТВЕННОЕ БЮДЖЕТНОЕ ПРОФЕССИОНАЛЬНОЕ ОБРАЗОВАТЕЛЬНОЕ
УЧРЕЖДЕНИЕ ГОРОДА МОСКВЫ
«Первый Московский Образовательный Комплекс»

МЕТОДИЧЕСКИЕ РЕКОМЕНДАЦИИ

по выполнению курсового проекта профессионального модуля
ПМ.02 Конструирование швейных изделий

по специальности 262019 Конструирование, моделирование и технология швейных
изделий по программе углубленной подготовки
очная форма получения образования

Москва 2014

ОДОБРЕНЫ
Предметной (цикловой)
Комиссией Конструирования и
моделирования

Разработаны на основе Федерального
государственного образовательного стандарта (далее
– ФГОС) и рабочей программы профессионального
модуля: Конструирование швейных изделий по
специальности 262019 Конструирование,
моделирование и технология швейных изделий,
входящей в состав укрупненной группы
260000Технология продовольственных продуктов и
потребительских товаров

Председатель предметной
(цикловой) комиссии
Годзиковская Валентина
Алексеевна

_____/_____
Подпись Ф.И.О

Организация разработчик: ГБПОУ «1-й МОК»

Разработчики : Годзиковская В.А., Орлова Е.М.

Аннотация

Настоящие методические рекомендации по выполнению курсового проекта профессионального модуля: Конструирование швейных изделий специальности 262019 Конструирование, моделирование и технология швейных изделий для очной формы обучения в Государственном бюджетном профессиональном образовательном учреждении города Москвы «Первый Московский Образовательный Комплекс» разработаны для оказания методической помощи студентам по выполнению требований, связанных с деятельностью по подготовке и защите курсового проекта.

СОДЕРЖАНИЕ

1. Введение	4
2. Общие положения	4
3. Организация разработки тематики и выполнения курсового проекта	5
4. Требования к структуре и содержанию курсового проекта	6
5. Основные разделы курсового проекта. Техническое задание.....	7
6. Техническое предложение.....	7
7. Эскизный проект	12
8. Технический проект	15
9. Рабочий проект.....	19
10. Основные требования к оформлению курсового проекта	25

ПРИЛОЖЕНИЯ:

1. <i>Оформление задания.....</i>	28
2. <i>Образец оформления Титульного листа.....</i>	29
3. <i>Содержание и оформление отзыва руководителя КП.....</i>	30
4. <i>Образцы оформления библиографии</i>	32
5. <i>Пример оформления таблицы и рисунка</i>	33
6. <i>Показатели качества и критерии оценки курсового проекта</i>	34
7. <i>Доклад на защите курсового проекта</i>	36

Введение

В соответствии с требованиями федерального государственного образовательного стандарта среднего профессионального образования по специальности 262019 Конструирование, моделирование и технология швейных изделий выполнение курсового проекта рассматривается как вид учебной работы по профессиональному модулю ПМ.02 Конструирование швейных изделий и реализуется в пределах времени, отведенного на его изучение. В соответствии с учебным планом по специальности 262019 выполнение курсового проекта предусмотрено в 8 семестре. Компетентностный подход изменяет общие подходы к разработке тематики КП и требования к содержанию. Тематика курсового проекта соответствует содержанию профессионального модуля, обеспечивает демонстрацию освоения выпускниками вида профессиональной деятельности Конструирование швейных изделий и соответствующих профессиональных компетенций (ПК):

- выполнять чертежи базовых конструкций швейных изделий на типовые и индивидуальные фигуры;
- осуществлять конструктивное моделирование швейных изделий;
- создавать виды лекал (шаблонов) и выполнять их градацию, разрабатывать табель мер;
- осуществлять авторский надзор за реализацией конструкторских решений на каждом этапе производства швейного изделия.

1. Общие положения

Выполнение и защита курсового проекта проводится для определения соответствия результатов освоения студентами ППССЗ (программ подготовки специалистов среднего звена) соответствующим требованиям ФГОС СПО.

Курсовой проект призван:

- способствовать систематизации и закреплению знаний обучающихся по специальности 262019 при решении конкретных профессиональных задач;
- демонстрировать уровень подготовки студентов к самостоятельной работе;
- обеспечивать комплексную оценку готовности студента к выполнению основного вида трудовой деятельности, с применением освоенных общих и профессиональных компетенций.

Защита курсового проекта является заключительным этапом освоения профессионального модуля и обеспечивает не только оценку приобретенных в образовательном процессе знаний и умений, но и освоение компетенций

Курсовой проект может стать частью выпускной квалификационной работы (дипломного проекта).

2. Организация разработки тематики и выполнения курсового проекта

2.1 Перечень примерных тем курсовых проектов разрабатывается преподавателями профессиональных модулей, рассматривается предметно цикловой комиссией.

2.2. Темы для курсовых проектов даются в соответствии с содержанием профессионального модуля и с учётом практико-ориентированной значимости, с использованием в проектировании различных возрастных групп и кроев одежды, использования современных материалов и разнообразного модного ассортимента женской, мужской и детской одежды. При разработке проекта учитывается актуальность задач, поставленных перед промышленностью, конъюнктура рынка, новизна ассортимента проектируемых изделий.

По заданию кафедры могут выполняться курсовые проекты исследовательского характера, по предложениям (заказам) работодателей, связанные с реальными условиями производства, с использованием компьютерных технологий.

2.3 Закрепление тем за студентами оформляется приказом руководителя ОПОП, по утвержденным темам руководители курсовых проектов составляют график подготовки (приложение 5). В отдельных случаях допускается выполнение курсового проекта группой студентов.

2.4. Разработанные в установленные сроки курсовые проекты предоставляются руководителю для проверки и оформления отзыва. Для защиты курсового проекта студент должен подготовить выступление продолжительностью 10-15 минут, обосновать выбранные проектные решения. При определении оценки по защите проекта учитываются: практическая значимость и актуальность темы, исследовательская составляющая, точность построения чертежей, качество изготовления макета изделия, отзыв руководителя проекта (приложение В).

Тематика курсовых проектов:

- проектирование женского (мужского) комплекта различного ассортимента по условиям швейного предприятия;
- проектирование комплектной одежды для детей различных возрастных групп по условиям творческих мастерских;
- проектирование молодежной одежды по заказу швейных фирм;
- проектирование швейных изделий по авторским эскизам студентов-дизайнеров;
- проектирование швейных изделий из натуральных тканей в технике «батик»;
- проектирование комплектной одежды из тканей с художественным оформлением;
- проектирование швейных изделий в (САПР).
- проектирование женской комплектной одежды из трикотажных полотен на конкретную фигуру.

3. Требования к структуре и содержанию курсового проекта

3.1 Разработка структуры курсового проекта осуществляется с учетом требований ГОСТ 7.32-2001 «Система стандартов по информации, библиотечному и издательскому делу. Отчет о научно-исследовательской работе. Структура и правила оформления».

3.2. По структуре курсовой проект состоит из пояснительной записки и графической части.

Объем пояснительной записки должен составлять не менее 20-30 листов формата А4. В пояснительной записке дается теоретическое и расчетное обоснование принятых в проекте решений, актуальность выбранной темы.

Содержание пояснительной записки определяется в зависимости от темы проекта и имеет следующую структуру:

- введение,
- техническое задание,
- техническое предложение,
- эскизный проект,
- технический проект,
- рабочий проект,
- заключение,
- список использованных источников.

Графическая часть может быть представлена в виде чертежей А1-А2 в количестве не менее двух: рисунок модели в черно-белой или цветной графике и чертеж ИМК в масштабе 1:1.

Чертежи выполняются на основе Единой системы конструкторской документации и

Единой системы технологической документации, с учетом соответствующих ГОСТов. Чертежи и эскизы моделей могут разрабатываться при помощи специализированных компьютерных программ (CorelDraw, Fotoshop, Грация, AutoCAD и т.п.). Выполненные на компьютере эскизы и чертежи представляют на защиту в распечатанном виде.

В состав курсового проекта входит изделие, изготовленное из макетной ткани и в соответствии с заданием.

2.3 *Введение и заключение* являются обязательными разделами курсового проекта.

Во введении осуществляется обоснование актуальности и практической значимости выбранной темы, формулируются цели и задачи, объект и предмет курсового проекта, круг рассматриваемых проблем.

Введение - вступительная часть курсового проекта. Объем введения должен быть небольшим 1–2 страницы.

Введение к курсовому проекту в обязательном порядке содержит следующие элементы:

- Определение темы. Необходимо привести несколько (2–3) фраз из учебной литературы, характеризующих основные понятия темы.
- Актуальность работы. Следует обозначить существующее положение, почему актуальна именно затронутая в теме проблема. Обоснование может начинаться с фразы: «Актуальность данной темы обусловлена тем, что ».
- Цель работы. Цель показывает направление раскрытия темы работы. Например: «Цель курсового проекта – изучение (описание, определение, установление, исследование, разработка, раскрытие, освещение, выявление, анализ, обобщение) ...».
- Задачи курсового проекта – это способы достижения цели. Следует выделить 1–2 целевые задачи, которые необходимо решить для достижения главной цели исследования. Каждая из задач формулируется в соответствии с главами работы. Пример формулирования задач: *«Для достижения цели, поставленной в курсовом проекте, были определены следующие задачи:*

1. *Разработать ...*
2. *Провести...*
3. *Раскрыть сущность ...*
4. *Проанализировать причины ...*
5. *Сравнить ...*
6. *Рассмотреть ...*

Заключение содержит выводы и предложения с их кратким обоснованием в соответствии с поставленной целью и задачами, раскрывает значимость полученных результатов. Заключение лежит в основе доклада обучающегося на защите.

4.4. Проект пишется в стилистике научного текста, для которого характерна четкая логическая последовательность изложения, обеспечение точности, однозначности терминов и понятий.

ОСНОВНЫЕ РАЗДЕЛЫ КУРСОВОГО ПРОЕКТА

1. ТЕХНИЧЕСКОЕ ЗАДАНИЕ

Одним из наиболее важных и ответственных моментов проектирования является разработка технического задания на проектируемое изделие, представляющего собой совокупность требований к качеству и технико-экономическим показателям данного изделия. Техническое задание представляет собой своеобразную программу свойств, которыми должно обладать проектируемое изделие как предмет потребления и объект производства. В то же время оно является связующим звеном между потребительскими свойствами и технико-экономическими возможностями производства. Поэтому, в техническом задании необходимо так сбалансировать свойства будущего изделия, чтобы

производство и сбыт одежды стали экономически целесообразными, выгодными.

1.1. Наименование и назначение проектируемого изделия

В задании указывается наименование, целевое назначение проектируемого изделия (повседневное, нарядное и т. д.), характеристика условий использования, а также для какого времени года оно предназначено.

В соответствии с этим необходимо конкретизировать условия, где предполагается эксплуатация разрабатываемого изделия, и отразить морфологические особенности той половозрастной группы людей, для которой разрабатывается изделие. *В конце указывается размер, рост и полнотная группа фигуры*, на которую будет проектироваться изделие: типовой или индивидуальной.

1.2. Требования к проектируемому изделию и тканям

Необходимо изложить и сформировать основные потребительские и технико-экономические требования к разрабатываемому изделию.

Обосновать те требования к изделию, которые в соответствии с назначением изделия должны быть реализованы в конструкции. Особое внимание следует обратить на материалоемкость изделия и трудоемкость обработки, влияющих на эффективность применения энергосберегающих технологий в производстве одежды. Также при наличии пакета одежды, обосновать выбор материалов для каждого изделия, входящего в пакет.

2. ТЕХНИЧЕСКОЕ ПРЕДЛОЖЕНИЕ

Техническое предложение - очередной этап проектирования. Его цель – разработка эскизов моделей, нахождение общего конструктивного решения в соответствии с требованиями технического задания, а также обоснование целесообразности проектирования отобранной модели.

Обоснование получают в результате анализа моделей-аналогов с учетом конструктивных и эксплуатационных особенностей разрабатываемого изделия.

2.1. Направление моды

Студент должен представить общие направления моды на текущий период и ближайшую перспективу по данному ассортименту изделий (силуэты, пропорции, цветовая гамма, структура ткани и т. д.). Рекомендуется пользоваться несколькими источниками информации, сопровождая раздел рисунками моделей, фотографиями и иллюстрациями из журналов.

2.2. Анализ моделей реального уровня

На этой стадии изучается техническое задание, выявляются возможные варианты композиции и конструкции изделия на основе анализа 30 – 40 лучших моделей из журналов мод или специальной литературы, статей о направлении моды на текущий период. Отобранные модели должны быть едины по возрастной группе, сезонности и могут быть представлены: в виде эскизов, отсканированных фотографий, коллажей. Модели могут быть представлены с различными видами покроя рукавов.

Отобранные модели анализируются с точки зрения их художественного оформления, конструктивного решения, соответствие их назначению и направлению моды. В результате анализа, предусматривающего рассмотрение всех достоинств и недостатков отобранных моделей, определяют требования к проектируемому

изделию и направление поиска новых решений.

Среди отобранных моделей не менее 4-6 эскизов анализируются по силуэтным и геометрическим формам (рис. 2.1), пропорциям и ритму деталей.



Рис.2.1 . Анализ моделей по силуэтным формам и пропорциям

Следующим этапом является разработка «базовой формы», которую можно получить разными приемами: путем наложения выбранных силуэтных форм, стилизацией и трансформацией творческого источника, выбором перспективной модели среди анализируемых форм и другими средствами художественной графики (рис. 2.2). Затем разрабатываются стилистические ряды эскизов с конструктивно-декоративными членениями и фактурными поверхностями на основе «базовой формы».



Рис 2.2. Разработка «базовой формы»

Выполнение стилистического ряда преследует цель - выявлять все возможные варианты конструктивно-декоративных членений эскизов с использованием линейной или линейно-штриховой графики. Стилистический ряд состоит из 10-ти горизонтально расположенных эскизов на двух листах формата А 4. (рис 2.4)

Использование фактурных поверхностей в эскизной графике служит основой для заполнения «базовой формы» следующего стилистического ряда, состоящего из 5-ти горизонтально-расположенных эскизов на двух листах формата А 4. Ткани с различной фактурой можно использовать по принципу контраста, нюанса. Эскизы выполняются в черно-белой или цветной графике.

Базовая форма

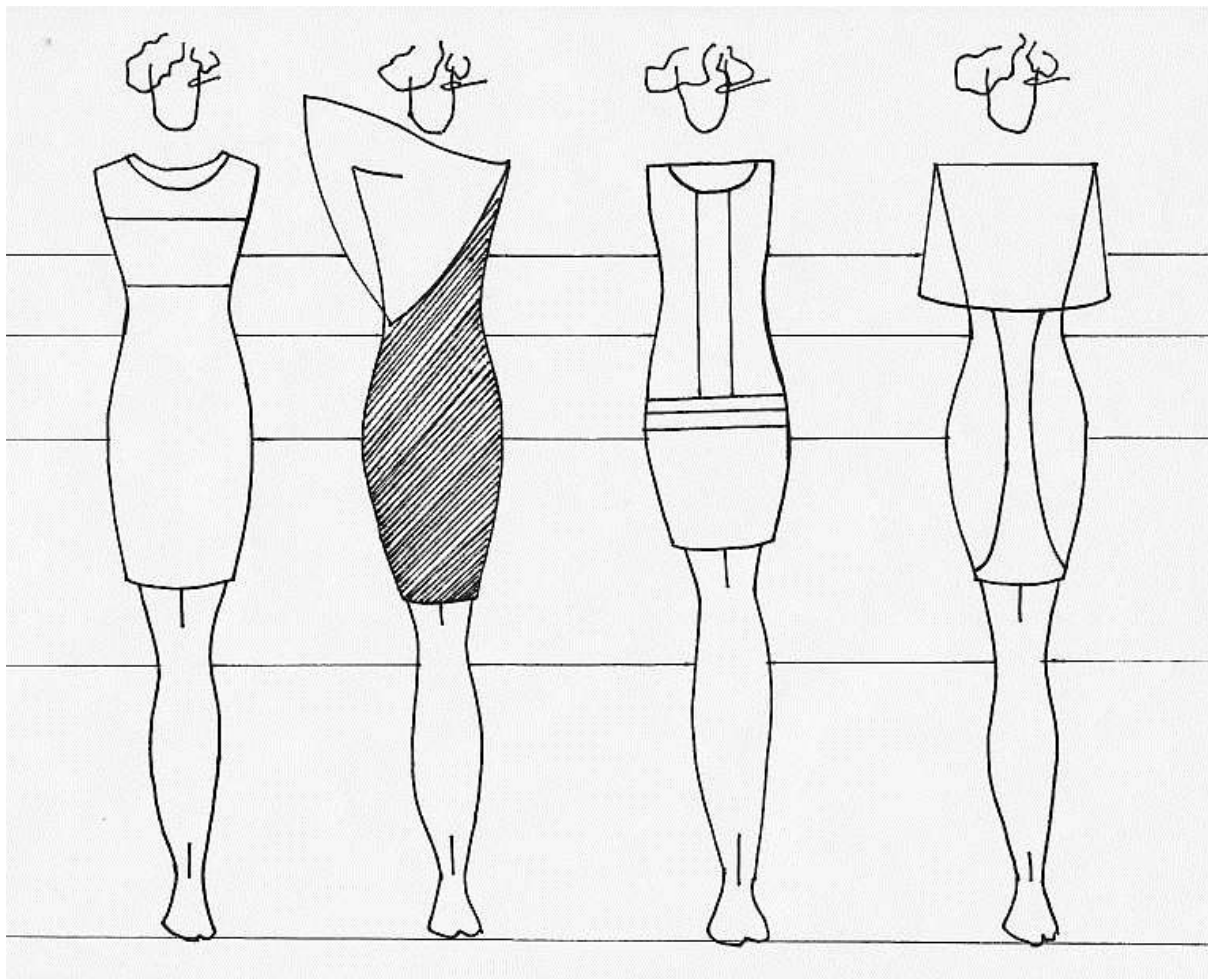

Рис 2.3. Базовая форма модели



Рис. 2.4. Стилистический ряд моделей

3. ЭСКИЗНЫЙ ПРОЕКТ

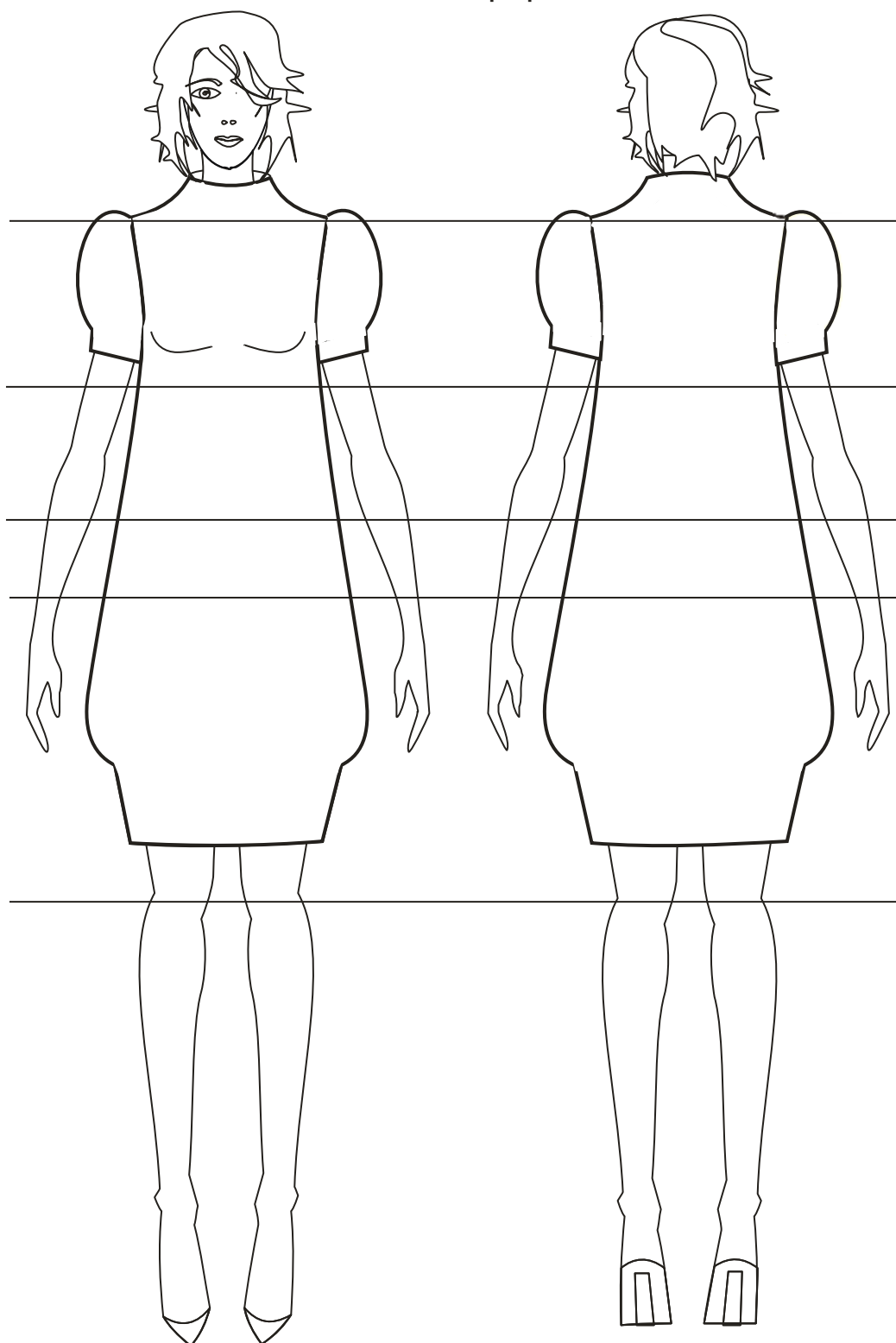
Эскизный проект выполняется с целью установления принципиальных конструктивных решений изделия, дающих общее представление о его структуре, устройстве и составных частях. Основные работы ЭП включают композиционную и конструктивную проработку варианта проектируемого изделия.

3.1. Выбор и обоснование материалов для изделия

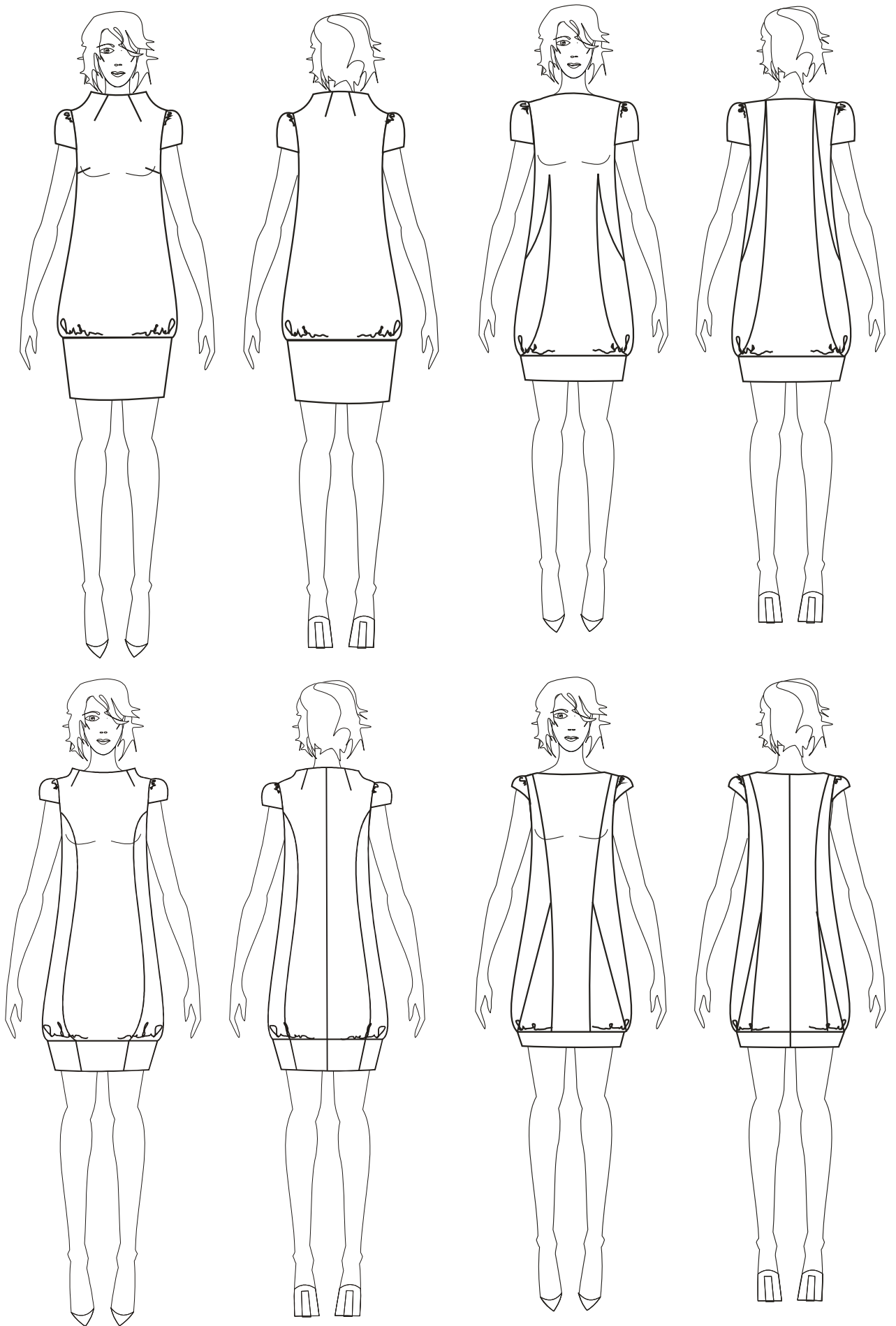
Одним из основных условий получения высококачественного изделия является правильный и обоснованный выбор материалов с учётом направления моды на ткани и материал (на группу материалов, связанных с темой курсового проекта), конструктивных особенностей изделия, применяемых методов изготовления и условий его эксплуатации.

Обосновывая выбор основных, подкладочных, прокладочных, отделочных материалов и фурнитуры, необходимо исходить прежде всего из содержания технического задания к одежде данного вида.

Правильно выбранными считаются материалы, которые легко принимают заданную форму модели, не исключают и не скрывают линий композиций.

Характеристики отобранных видов материала представляют в виде таблиц 3.1.

Таблица 3.1.

Физико-механические показатели рекомендуемых материалов

Наименование материала	Осыпаемость	Воздухопроницаемость	Гигроскопичность	Драпируемость	Усадка	Повреждение нитей иглой	Электризуемость	сминаемость
Ткань костюмная. Образец								
Ткань подкладочная. Образец								

Свойства материалов оцениваются сравнительной характеристикой (низкая, высокая, средняя).

3.2. Проектирование моделей - предложений.

Выбор основной модели

В этом разделе курсового проекта решаются вопросы, связанные с проектированием модели, которая может быть рекомендована для конкретного типа производства (массового, индивидуального).

Разработка модели должна производиться с учетом анализа реального уровня моделей, и разработанных стилистических рядов. На основе указанных требований разрабатываются 5 – 6 эскизов моделей-предложений, одна из которых после анализа будет основной моделью, отвечающей теме проекта. Художественное решение моделей-предложений может быть представлено планшетным рядом.



Рис. 3.1 Эскиз основной модели

Анализ соответствия предложенных моделей требованиям технического задания целесообразно выполнять с соблюдением следующих этапов:

- 1) оценка формы моделей, конструкции, отделки, материала, цвета с точки зрения соответствия их полу, возрасту потребителя;
- 2) размера и формы фигуры, физиологическим особенностям той возрастной группы, для которой проектируется изделие;
- 3) оценка целостности и художественной выразительности композиционного решения модели, ее новизны и соответствия модному направлению;
- 4) оценка конструкции изделия с точки зрения ожидаемой материалоемкости, трудоемкости и степени сложности изготовления.

Выбранная (основная) модель представляется в цветовом решении с учетом фактуры материала, предусмотренного заданием, на листах формата А4 в пояснительной записке и А2 в графической части проекта. На эскизе основной модели дают вид спереди и сзади, наносят все силуэтные, конструктивные и декоративные линии, детали отделки.

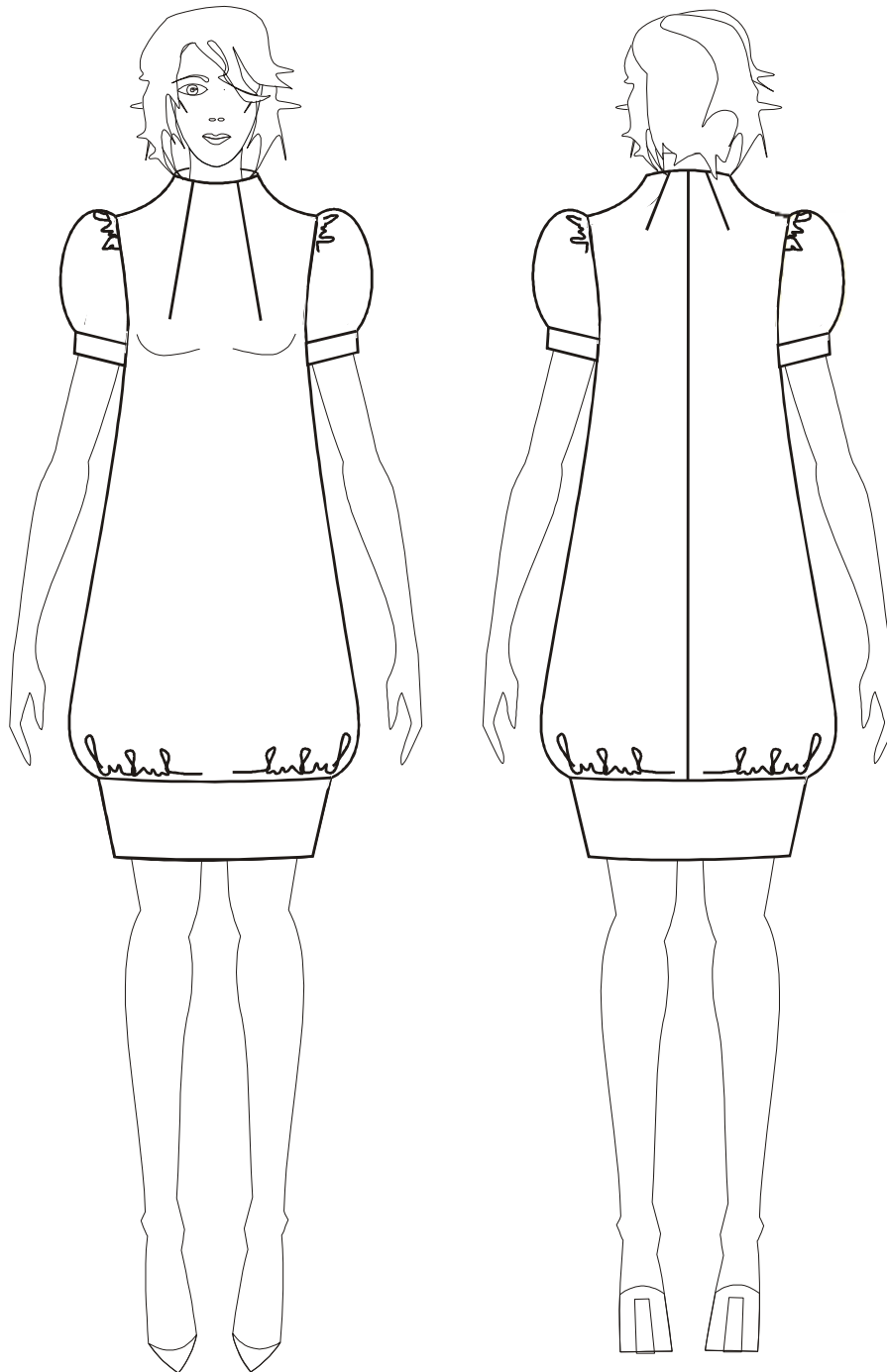
Пример эскиза модели представлен на рисунке 3.1.

3.3. Описание внешнего вида

На выбранную модель дается подробное описание внешнего вида. Описание внешнего вида проектируемой модели осуществляется по следующей схеме:

- наименование изделия, его назначение, используемые материалы;
- силуэт модели, его геометрическая форма, покрой рукава;
- вид застежки;
- характеристика конструктивно-декоративных членений переда и спинки (вытачки, рельефы, кокетки, подрезы, складки, наличие карманов и др.);
- характеристика конструкции рукавов (количество швов, форма рукава, наличие манжет, пат и др.);
- характеристика конструкции воротника по виду, форме и оформлению концов воротника; вид отделки (отделочные строчки, аппликация и др).
- использование отделочной фурнитуры;
- наличие в изделии подкладки.

Если разрабатывается комплект, то дается описание всех входящих в него изделий.



Рис. 3.2. Технический рисунок модели платья

4. ТЕХНИЧЕСКИЙ ПРОЕКТ

Технический проект выполняется с целью окончательного технического решения модели, дающего полное представление о конструкции проектируемого изделия и имеющего исходные данные для разработки рабочей документации.

На стадии технического проекта для выполнения графической части производится выбор методики конструирования, исходных данных, расчёт конструкции и построение чертежей основы конструкции.

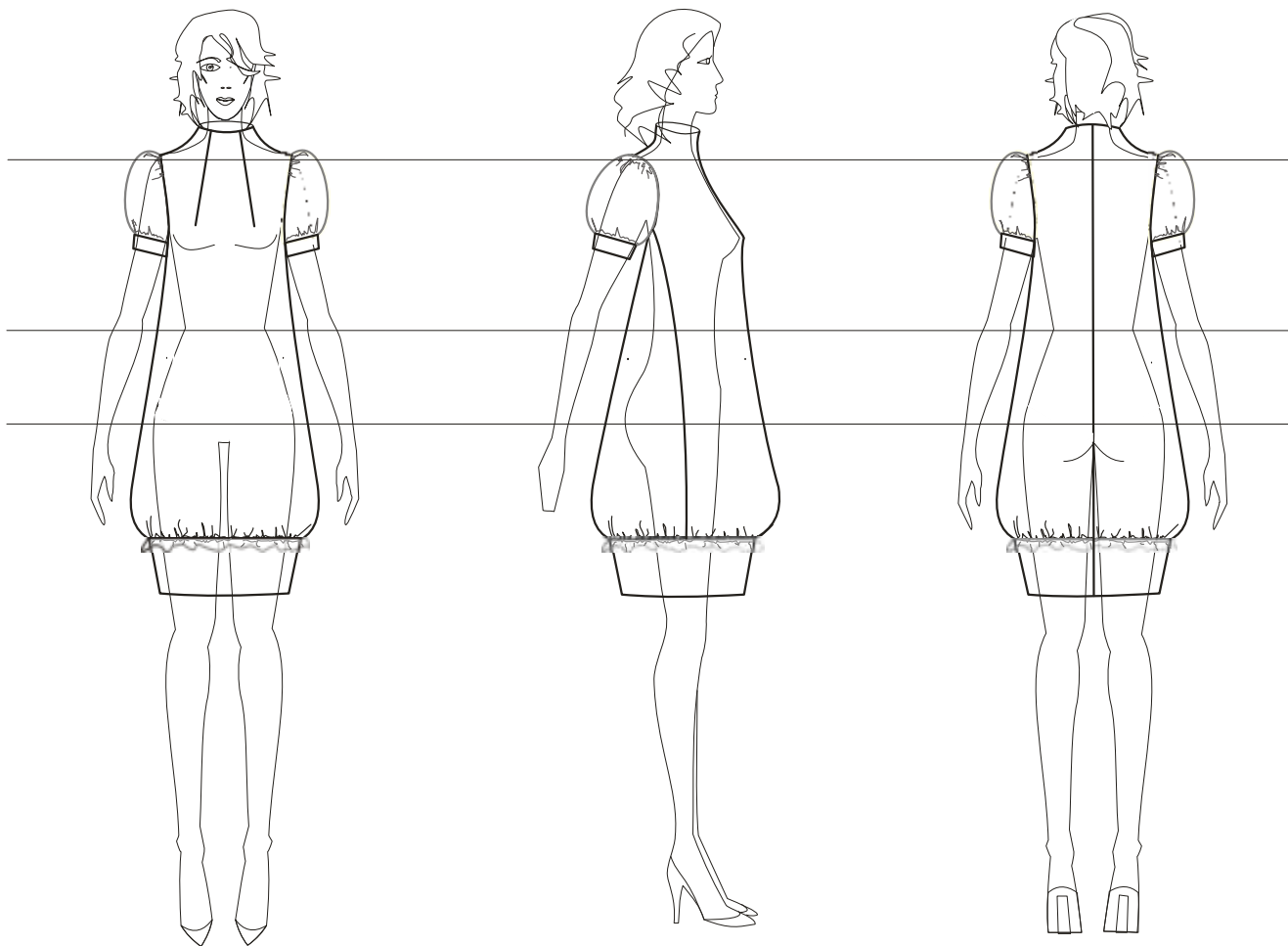
Разработка первичных чертежей новой модели осуществляется в два этапа:

- построение чертежей базовой конструкции (БК) по выбранной методике конструирования;
- разработка модельных особенностей (МК) на чертеже БК по эскизу модели.

4.1. Характеристика системы конструирования одежды и обоснование ее выбора

Конструкции изделий рекомендуется разрабатывать по одной из наиболее совершенных систем конструирования (ЕМКО СЭВ, ЕМКО ЦОТШЛ, Müller; Jansen / Rüdiger).

Выбранная студентом система конструирования одежды обосновывается по степени точности построения чертежа, научности и практичности расчётов в условиях конкретного вида производства (массового, серийного, индивидуального).

4.2. Исходные данные для проектирования основного чертежа конструкции изделия (комплекта)

Исходные данные для построения чертежей конструкции устанавливаются исходя из выбранной методики конструирования.

4.2.1. Размерная характеристика фигуры человека

1. Для построений чертежей конструкций, изделий различных видов, размеров, ростов используются размерные характеристики типовых фигур, разработанные (ОАО «ЦНИИШП»), Типовые фигуры женщин. Размерные признаки для проектирования одежды. Москва, 2003г. Типовые фигуры мужчин. Размерные признаки для проектирования одежды. «Центральный научно-исследовательский институт швейной промышленности» (ОАО «ЦНИИШП»), Москва, 2005г. Величины размерных признаков типовой фигуры, необходимые для проектирования основного чертежа конструкции изделия, сводятся в таблицу.

Таблица 4.1.

Величины размерных признаков

Номера размерных признаков	Наименование размерных признаков	Условные обозначения	Величина, см
1	Рост	T1	170,0
7	Высота линии талии	T7	107,0
9	Высота коленной точки	T9	47,3
12	Высота подъягодичной складки	T12	77,2

4.2.2. Выбор и обоснование прибавок на свободное облегание

Прибавки на свободное облегание являются одним из определяющих факторов в формообразовании одежды, поэтому правильный их выбор позволяет с наименьшими затратами и более точно создать конструкцию проектируемой модели. Конструктивные прибавки выбирают в зависимости от вида проектируемой модели,

её покроя, силуэта в соответствии с модным направлением. Прибавки оформляются в табличной форме.

Таблица 4.2.

Величины прибавок

Наименование прибавки	Условное обозначение	Абсолютные величины, см	
		Рекомендуемая	Принятая
Прибавка к ширине переда	ПЗ5-37	1-2	1,2

Конструктивные прибавки окончательно уточняются в процессе примерки и изготовления образца модели.

4.3 . Построение чертежей базовой конструкции (БК).

Построение чертежа основы конструкции спинки, переда, рукава с учётом использования выбранной методики конструирования включает построение базовой сетки чертежа. Расчёты для построения чертежа БК, рекомендуется давать в табличной форме. Чертежи базовых конструкций выполняют в пояснительной записке в м 1:4 или 1:5.

Таблица 4.3.

Расчет базовой конструкции проектируемого изделия

№ счис темы	Обознаачение	формула	Исход. отрезок АВ	Конструктивные прибавки, см	Припуск к Технологический, см	Прибавка Общая, см	Отрезок В чертеже
				ПК	ПТ	П= ПК+ПТ	АВ+П

При проектировании изделий на нетиповую фигуру рекомендуется производить проверку БК изделия на макете из макетной ткани и примеркой его на фигуре. Одновременно идет поиск наиболее рациональной связи между формой, конструкцией и материалом изделия.

Основной задачей этой части проекта является разработка конструкции, обеспечивающей «хорошую посадку», т. е. баланс изделия и отсутствие искажений структуры материала в виде дефектов.

4.4. Разработка модельных особенностей. Построение модельной конструкции (МК)

Модельные особенности проектируют на чертеже БК с использованием различных способов конструктивного моделирования.



Рис. 4.3. МК женского платья

При выполнении работ этого этапа осуществляется следующая последовательность: перемещение вытачек, построение кокеток и рельефов, расширение спинки и полочки; изменение степени прилегания в области груди, талии и бедер; создание фалд, сборок и складок; изменение формы и глубины горловины, воротника, карманов и др. мелких деталей.

При проектировании новых моделей в процессе технического моделирования могут возникнуть значительные погрешности. Поэтому необходимо тщательно проверять детали новой конструкции на соответствие длины монтируемых срезов: боковых, среднего шва спинки, переднего и локтевого швов рукава, монтажных надсечек и т. д. Обязательно нужно проверить сопряжённость срезов горловины, проймы, оката рукава, низа.

В пояснительной записке даётся характеристика поэтапного моделирования и выполняется чертёж МК в масштабе 1:5 или в масштабе 1:4 (рис 4.3).

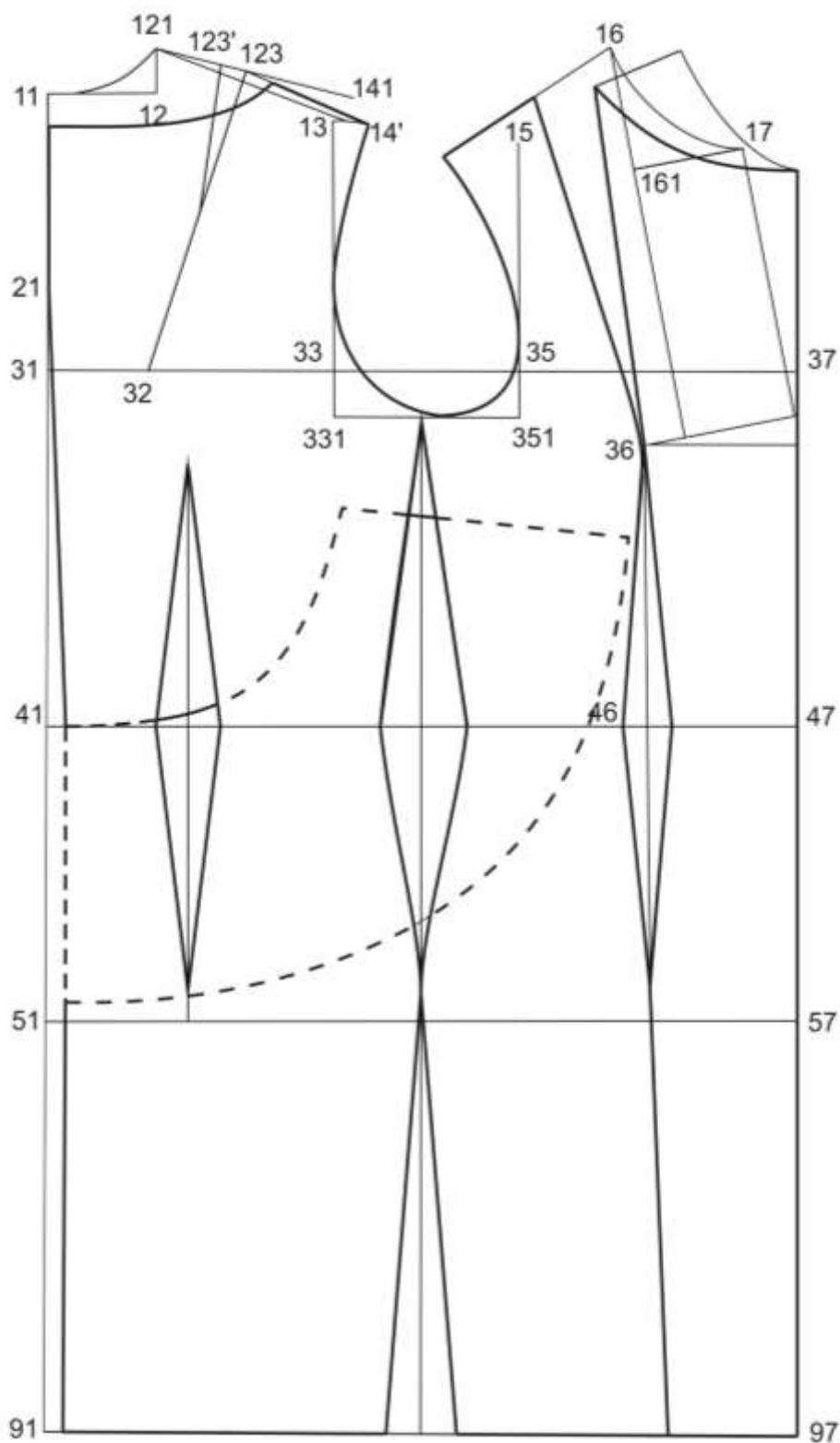
Выбор масштаба чертежа определяется студентом в зависимости от размера изделия (например, для изделий длина которых макси или комбинезонов целесообразно использовать масштаб 1:5).

Распределение посадки по окату рукава даётся в виде таблицы (таб. 4.4)

Таблица 4.4.

Распределение посадки по окату рукава относительно проймы

Участки конструкции	Величины длины оката рукава, см	Величины длины проймы, см	Величины посадки, см
332-341	10,6	10,3	0,3
...
Итого	47,84	44,24	3,6

5. РАБОЧИЙ ПРОЕКТ

Заключительным этапом проектирования является и разработка рабочей конструкторской документации, и подготовка новой модели к промышленному внедрению.

Конструкторская документация оформляется в виде технического описания на модель и комплекта шаблонов деталей из основной ткани, подкладочных и прокладочных материалов.

На этой стадии проектирования уточняют чертежи шаблонов после изготовления первичного образца (макета), определяют норму расхода материалов на модель, производят градацию шаблонов деталей изделия на рекомендуемые размеры и роста и полностью оформляют техническое описание на проектируемую модель.

5.1. Построение чертежей шаблонов деталей изделия

Чертежи шаблонов деталей являются техническим документом, который определяет конструкцию, форму и размеры деталей, технические условия на их обработку и раскрой. Построение чертежей шаблонов выполняют в соответствии с нормативно-технической документацией.

Исходными данными для разработки чертежей шаблонов деталей одежды является

технический чертеж конструкции изделия с модельными особенностями (МК).

На шаблонах указывают: направление нитей основы, контрольные надсечки, линии полузаноса и сгибов, номер детали согласно спецификации, величины технологических припусков.

Таблица 5.2.

Спецификация шаблонов и деталей кроя

№ п/п	Наименование детали	Количество		Примечание
		Шаблонов	Деталей кроя	
1	Кокетка спинки	1	1	Трикотажное полотно
2	Центральная часть спинки	1	2	Основная ткань
3	Боковая часть спинки	1	2	Основная ткань
4	Верхний воротник	1	1	Отделочная ткань
5	Манжета	1	2	Отделочная ткань
6	Прокладка нижнего воротника	1	1	Клеевая ткань



РИС. 5.1. Построение чертежей основных шаблонов деталей верха

Для построения чертежей основных шаблонов используют детали чертежа МК.

Линию чертежа обозначают тонкими сплошными линиями, линии припусков на швы - жирной сплошной линией. Технологические припуски проектируются в соответствии с таблицей 5.1. В пояснительной записки курсового проекта построение чертежей шаблонов выполняется в масштабе $M = 1:5$ или $M = 1:4$.

Разработка основных шаблонов выполняется с соблюдением всех технических требований (рис. 5.1).

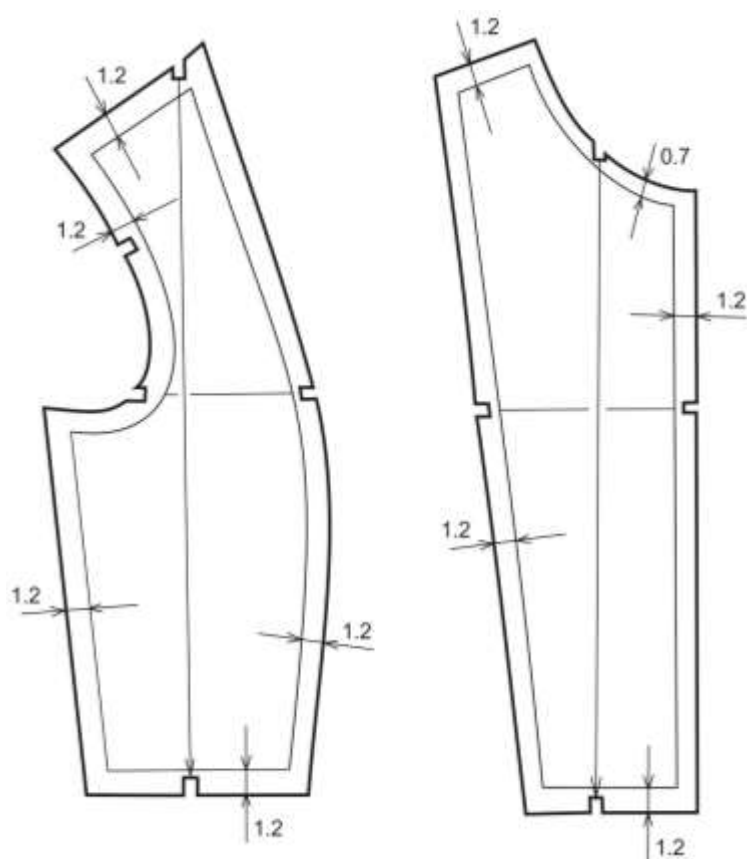

Рис. 5.2. Производные шаблоны

Построение чертежей производных шаблонов выполняют из:

- основного материала (подборт, верхний воротник, клапаны, обтачки);
- из подкладочного материала (спинка, перед, рукав и другие мелкие детали);
- из дублирующего (клеявого) прокладочного материала (прокладка для
- переда, спинки, проймы, низа рукава, нижнего воротника, подборта).

Чертежи производных шаблонов разрабатываются по основным шаблонам.

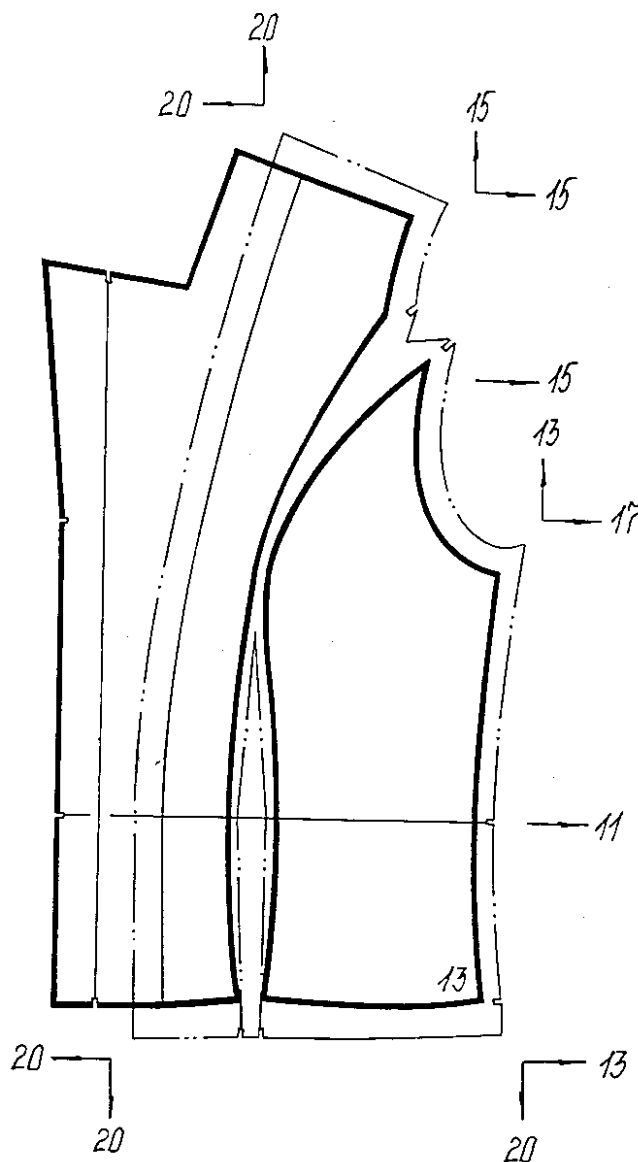
Методы обработки определяют форму срезов производных шаблонов и величину технологических припусков. Точность конструкции производных шаблонов обеспечивает качественное соединение их с основными шаблонами без дополнительных уточнений (рис. 5.2.).

5.3. Построение вспомогательных шаблонов

К вспомогательным шаблонам относятся шаблоны, которые используют в процессе пошива изделия для нанесения линий уточнения контуров деталей (воротника, клапана), мест расположения карманов, вытачек, петель, линий низа рукавов и изделия.



Рис. 5.4. Вспомогательные шаблоны

Вспомогательные шаблоны разрабатывают на базе основных и производных шаблонов, с учетом соблюдения максимальной точности нанесения линий, так как они обеспечивают точность расположения симметричных деталей изделия и его конструктивных элементов, повышая тем самым качество пошива. На рис. 5.3. показана намелка обтачивания отлета и углов воротника, намелка формы клапана после дублирования.

5.4. Изготовление образца модели и уточнение конструкции.

Разработанная конструкция деталей проверяется и уточняется путём изготовления первичного образца.

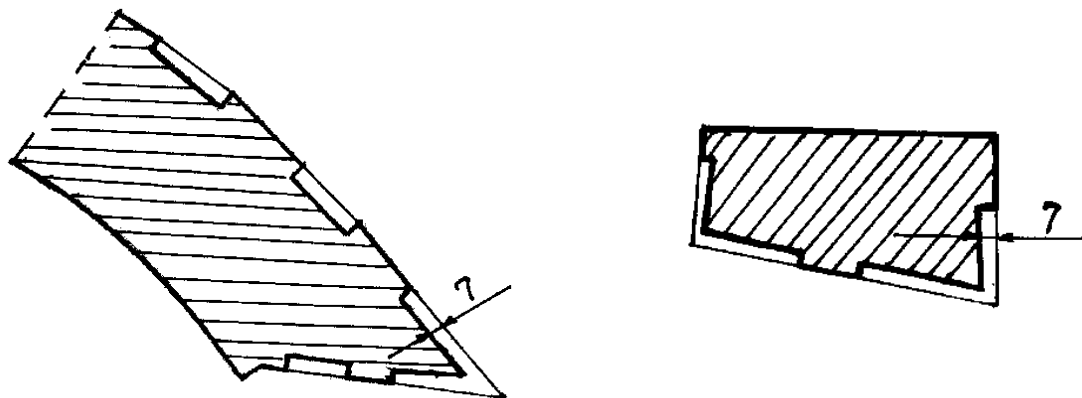
Раскладку шаблонов на ткани и раскрой производят с учётом технических требований, а также припусков (на запасы) к деталям, необходимых для уточнения конструкции первичных шаблонов.

Изготовление образца (макета) проектируемой модели проводится в учебно-производственных мастерских колледжа на современном оборудовании в установленные графиком сроки под руководством руководителя проекта и мастера производственного обучения. Образец может также быть выполнен студентом во время прохождения преддипломной практики на предприятии.

Первичный образец примеряется на фигуру человека или манекен соответствующего размера, роста и полноты. После проведения примерок вносятся уточнения в чертежи конструкции и в первичные шаблоны деталей.

Изготовленный образец (макет) принимают руководитель проекта, художник-консультант, соответствие рисунку модели и качество посадки на фигуру (или манекене).

5.5. Градация шаблонов по размерам и ростам

Градация – инженерно-конструкторский процесс получения ряда аналогичных изображений контурных или конструктивных линий деталей одежды на установленные размеры путем увеличения или уменьшения деталей одежды исходного размера согласно установленным правилам.

В курсовом проекте градацию шаблонов производят для двух деталей верха по размерам и ростам.

Градацию шаблонов выполняют по типовым схемам, действующим в швейной промышленности.

В пояснительной записке схема градации шаблонов проектируемого изделия представляется в М 1:5 или М1:4.

Градация по ростам выполняется только для среднего размера изделия.

На чертежах размноженных шаблонов необходимо указать направление и величины приращений.



Рис. 5.5. Градация деталей платья по размерам и ростам

5.5.1. Техническое описание на проектируемую модель

Техническое описание на проектируемую модель разрабатывается студентами в соответствии с документацией эскизного и технического проекта на основе рабочих чертежей (или шаблонов), по которым изготовлен образец.

Полностью техническое описание составляется только на проектируемые модели, которые рекомендуются к внедрению. Обязательным для всех является включение таблиц: спецификации шаблонов и деталей кроя (таб. 5.2.), измерение шаблонов и готового изделия (таб. 5.3).

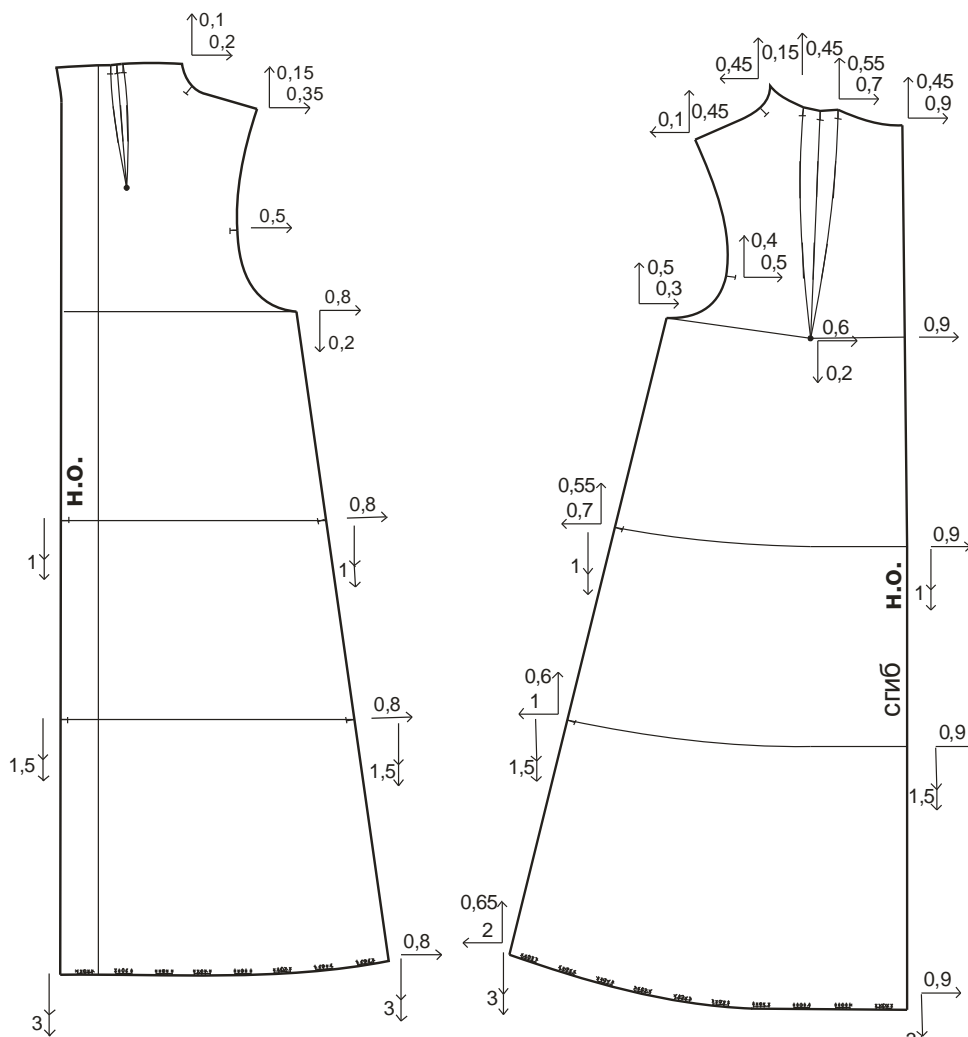
Таблица 5.3.

Измерения шаблонов и готового изделия

Наименование мест измерения	Рост, см	Размеры			Величина припуска шва шаблона и его назначение, см	Допуск. отклонения, см
		84	88	92		
1. Длина спинки по середине от горловины до низа	164 170 176	В готовом виде			1,0 – по горловине (1,0 + 1,0) – ритачивание кокетки 4,0– подгибка низа 1,0 – уработка	1,0
		99,5	99,9	100,3		
		101,4	101,8	102,2		
	103,3	103,7	104,1			
	В шаблонах					
	164	107,5	107,9	108,3		
	170	109,4	109,8	110,2		
176	111,3	111,7	112,1			
2. Ширина изделия на уровне глубины проймы	164 170 176	В готовом виде			1,0 – средний шов спинки (1,2 + 1,2) – рельефные швы спинки (1,0 + 1,0) – боковые швы (1,2 + 1,2) – рельефные швы полочки 2,2 – ширина борта 1,0 – ширина шва обтачивания борта 1,5 – уработка	0,5
		50,5	52,5	54,5		
		В шаблонах				
	164	63,0	65,0	67,0		
	170					
	176					

5.6. Осуществление авторского надзора.

Авторский надзор представляет собой совокупность действий, осуществляемых разработчиком визуально и документально и направленных на определение соответствия конструкторских и технологических решений и действий, осуществляемых производителем в процессе пошива изделий принятым решениям в рабочем проекте и зафиксированным в документации - техническом описании на модель.

Конструкторские действия предусматривают:

- определение соответствие конструкторско-декоративных членей изделий всего пошиваемого производителем размеро-ростовочного ассортимента,- утвержденному образцу модели;
- соответствие измерения табеля мер измерениям готовой продукции на выходе;
- соответствие допускаемых надставок в деталях кроя требованиям ГОСТ или техническим условиям;
- сохранение плавности и сопряжения конструктивных линий на деталях изделий после процесса градации шаблонов;

Авторский надзор предполагает посещение конструктором согласно разработанному графику с производителем процесса изготовления массовой продукции швейного производства:

- с целью уточнения деталей конструкторского проекта изделия;

- при возникновении необходимости внесения соответствующих изменений и замечаний в журнал производства работ.

Авторский надзор помогает обеспечивать качественное изготовление швейных изделий согласно утвержденному образцу модели, своевременно решать текущие вопросы, неизбежно возникающие у производителя с изменением условий производства. Их решением можно заняться непосредственно на объекте, что позволит оперативно принять оптимальные решения.

Авторский надзор также предполагает посещение вместе с производителем торговые центры и магазины с целью изучения требований покупателей к произведенной продукции.

6. ОСНОВНЫЕ ТРЕБОВАНИЯ К ОФОРМЛЕНИЮ КУРСОВОГО ПРОЕКТА

6.1. На титульном листе, оформленном по прилагаемому образцу, ставится подпись зам. директора по направлению подготовки о допуске работы к защите и подпись руководителя, подтверждающего готовность курсового проекта.

6.2. Курсовой проект должен быть выполнен на стандартных листах белой бумаги формата А 4 и оформлена в соответствии с требованиями ГОСТ 7.32-2001 «Система стандартов по информации, библиотечному и издательскому делу. Отчет о научно-исследовательской работе. Структура и правила оформления».

6.3. **Объем** должен составлять 20-30 страниц печатного текста (без приложений). Текст должен быть подготовлен с использованием компьютера в Word, распечатан на одной стороне белой бумаги формата А4 (210 х 297 мм). Цвет шрифта - черный, межстрочный интервал - полуторный, гарнитура - Times New Roman, размер шрифта - 14 кегль.

6.4. Размеры полей по **ГОСТ 7.32-2001**: левое –30 мм, правое –10 мм, верхнее –20 мм, нижнее –20 мм. Текст выровнен по ширине, заказан абзацный отступ 1,25 мм.

6.5. **Нумерация страниц** – сквозная. Страницы курсового проекта нумеруются арабскими цифрами. Титульный лист и оглавление (содержание) включают в общую нумерацию работы, но номера страницы на них не ставят. Нумерация страниц производится последовательно, начиная с третьей страницы (введение), на которой, так же как и на последующих страницах, проставляют номер по центру нижнего поля.

6.6. **Разделы и подразделы** должны иметь заголовки. Заголовки должны быть сформулированы кратко. Заголовки разделов оформляют симметрично тексту, заголовки подразделов – с абзаца. Заголовки разделов печатаются прописными буквами, заголовки подразделов – строчными буквами, заголовки не подчеркиваются, в конце их точки не ставятся.

6.7. Все заголовки нумеруются арабскими цифрами. Номер подраздела состоит из номера раздела и подраздела, разделенных точкой. Номер помещается перед названием, после каждой группы цифр ставится точка. В конце заголовка точка не ставится.

Такие разделы, как «СОДЕРЖАНИЕ», «ВВЕДЕНИЕ», «ЗАКЛЮЧЕНИЕ», «СПИСОК ЛИТЕРАТУРЫ», «ПРИЛОЖЕНИЯ» не нумеруются.

6.8. Заголовки оформляют посередине страницы. Точка в конце заголовка не ставится. Переносы в заголовках не допускаются. Размер абзацного отступа составляет 5 знаков.

После любого заголовка должен следовать текст, а не рисунок, формула, таблица или новая страница. Слово «Глава» не писать!

6.9. **Список использованных источников и литературы** печатается через полтора интервала, каждая позиция начинается с абзаца.

6.10. **Приложения** идентифицируются номерами, например, «Приложение 1». На следующей строке при необходимости помещается название приложения, которое оформляется как заголовок 1-го уровня без нумерации.

6.11. **Все таблицы и рисунки** должны иметь нумерационный и тематический заголовки. Нумерация рисунков, таблиц и формул может быть либо сквозной по всему тексту, например, «Таблица 7», «Рис. 2», либо по разделам, например, «Таблица 1.7», «Рис. 2.5», (т.е. рисунок 5 в главе 2).

Каждый рисунок должен иметь название. Название рисунка располагается под рисунком по центру.

Название таблицы располагается над таблицей справа. Все названия должны располагаться без отрыва от соответствующего объекта.

На каждый рисунок, таблицу и приложение в тексте должна быть ссылка в скобках, например (рис. 3.4).

Названия рисунков и таблиц рекомендуется набирать 12 шрифтом с полужирным начертанием. В таблице междустрочный интервал – одинарный. Пример оформления таблицы и рисунка представлен в Приложении 8.

6.12. Формулы должны быть расположены посередине строки и пронумерованы арабскими цифрами в скобках по правому краю листа. В случае необходимости буквенные обозначения в формуле должны быть расшифрованы.

6.13. Сноски должны быть оформлены через междустрочный интервал одинарный. Сноски должны иметь абзацный отступ.

6.14. Сокращения русских слов и словосочетаний в ВКР необходимо выполнять в соответствии с требованиями ГОСТ 7.12.

Список использованных источников составляется в следующем порядке:

- законы Российской Федерации
- нормативные акты, инструкции; иные официальные материалы (резолюции рекомендации международных организаций и конференций, официальные доклады, официальные отчеты и др.);
- монографии, учебники, учебные пособия;
- иностранная литература;
- интернет-ресурсы

Оформление осуществляется в соответствии с ГОСТ Р 7.0.5 - 2008. Библиографическая ссылка. Общие требования и правила составления и ГОСТ 7.1 – 2003 Библиографическая запись. Библиографическое описание. Общие требования и правила составления.

Приложения могут состоять из фотографий изделий, рисунков из Интернета, материалов, схем, таблиц, диаграмм, положений и т.п.

Оформление текста производится с учетом требований ГОСТ 2.105-95 «Общие требования к текстовым документам» и ГОСТ 2.106-68 «Текстовый документ».

ОПРЕДЕЛЕНИЯ И ТЕРМИНЫ

Курсовой проект – самостоятельная разработка, отвечающая современным требованиям отрасли, содержащая решение конкретной задачи, представленная в проектной части.

Профессиональный модуль - часть основной профессиональной образовательной программы, имеющая определённую логическую завершённость по отношению к заданным ФГОС результатам образования, предназначенная для освоения профессиональных компетенций в рамках каждого вида деятельности.

Руководитель – преподаватель специальных дисциплин в рамках которой определена тема проекта, обладающий высокой квалификацией и надлежащей педагогической компетенцией.

Основная профессиональная образовательная программа (ОПОП) - программа среднего профессионального образования, определяющая в соответствии с ФГОС СПО содержание профессиональной подготовки определенного уровня по конкретной специальности.

СМК – система менеджмента качества.

ФГОС - федеральные государственные образовательные стандарты.

ОК – общая компетенция.

ПК - профессиональная компетенция.

БК – базовая конструкция одежды: чертеж изделия определенного вида и силуэта на типовую фигуру.

МК – модельная конструкция: чертеж изделия согласно эскизу с нанесенными конструктивными и декоративными членениями.

Деталь верха - цельная или состоящая из частей деталь изделия из основного материала.

Деталь подкладки – часть изделия выполняется из подкладочного материала, прикрепленная к внутренней стороне изделия и предназначена для оформления изделия с изнаночной стороны.

Деталь прокладки - часть изделия из специального материала, служащая для придания устойчивой формы или утепления, расположенная между деталями верха и подкладки.

ГОСУДАРСТВЕННОЕ БЮДЖЕТНОЕ ПРОФЕССИОНАЛЬНОЕ
ОБРАЗОВАТЕЛЬНОЕ УЧРЕЖДЕНИЕ
ГОРОДА МОСКВЫ
«ПЕРВЫЙ МОСКОВСКИЙ ОБРАЗОВАТЕЛЬНЫЙ КОМПЛЕКС»
(ГБПОУ «1-й МОК»)

ПРИЛОЖЕНИЕ А

УТВЕРЖДАЮ
Заместитель директора по
учебно-производственной работе

_____ 20__ г.

З А Д А Н И Е

на выполнение курсового проекта

Студент _____
(Ф.И. О.)

Специальность _____
_____ Группа _____

Наименование ПМ _____
соответствующих профессиональных компетенций
(ПК) _____

1. Тема _____

утверждена приказом № _____ от «____» _____ 20__ г.

2. Срок сдачи студентом работы – «____» _____ 20__ г.

3. Содержание работы (примерный перечень вопросов, подлежащих разработке)

5. Примерный перечень графического материала (чертежи, таблицы, графики, слайды и т.д.)

Руководитель _____
(Ф.И.О.)

Задание получил «____» _____ 20__ г. _____
(подпись студента)

**ГОСУДАРСТВЕННОЕ БЮДЖЕТНОЕ ПРОФЕССИОНАЛЬНОЕ ОБРАЗОВАТЕЛЬНОЕ
УЧРЕЖДЕНИЕ ГОРОДА МОСКВЫ
«ПЕРВЫЙ МОСКОВСКИЙ ОБРАЗОВАТЕЛЬНЫЙ КОМПЛЕКС»
(ГБПОУ «1-й МОК»)**

КУРСОВОЙ ПРОЕКТ

(тема) _____

специальность: 262019 «Конструирование, моделирование и технология швейных изделий»

(ПМ 02.) Конструирование швейных изделий

Выполнил:

студент _____
(Ф.И.О.)

группа _____

Руководитель _____
(ученая степень, должность, И.О.Фамилия) (подпись, дата)

Консультант:

_____ (ученая степень, должность, И.О. Фамилия) _____ (подпись, дата)

Допущено к защите на
Зам. директора по учебно-
производственной работе

_____ (личная подпись)
«__» _____ 20__ г.

Москва
20__ г

ОТЗЫВ РУКОВОДИТЕЛЯ
на курсовой проект

_____ (тема проекта)

Студента (ки)

_____ (фамилия, имя, отчество)

1. Актуальность работы: _____

2. Отличительные положительные стороны работы:

3. Практическое значение

4. Недостатки и замечания _____

5. Оценка образовательных достижений студента (ки):

Проявленные умения, знания _____

Овладение общими и профессиональными компетенциями

Общие компетенции, профессиональные компетенции (код и наименование)	Основные показатели оценки результата овладения ПК	Оценка выполнения работ. Реализовано		
		Полностью	Частично	Не реализовано
ОК 1.	Понимать сущность и социальную значимость своей будущей профессии, проявлять к ней устойчивый интерес.			

ОК 2.	Организовывать собственную деятельность, выбирать типовые методы и способы выполнения профессиональных задач, оценивать их эффективность и качество.			
ОК 3.	Принимать решения в стандартных и нестандартных ситуациях и нести за них ответственность.			
ОК 4.	Осуществлять поиск и использование информации, необходимой для эффективного выполнения профессиональных задач, профессионального и личностного развития.			
ОК 5.	Использовать информационно-коммуникационные технологии в профессиональной деятельности			
ОК 6.	Работать в коллективе и в команде, эффективно общаться с коллегами, руководством, потребителями			
ОК 7.	Брать на себя ответственность за работу членов команды (подчиненных), за результат выполнения заданий			
ОК 8.	Самостоятельно определять задачи профессионального и личностного развития, заниматься самообразованием, осознанно планировать повышение квалификации			
ОК 9.	Ориентироваться в условиях частой смены технологий в профессиональной деятельности			
ПК 2.1.	Выполнять чертежи базовых конструкций швейных изделий на типовые и индивидуальные фигуры.			
ПК 2.2.	Осуществлять конструктивное моделирование швейных изделий.			
ПК 2.3.	Создавать виды лекал (шаблонов) и выполнять их градацию, разрабатывать таблицу мер.			
ПК 2.4.	Осуществлять авторский надзор за реализацией конструкторских решений на каждом этапе производства швейного изделия.			

Образцы оформления библиографии

Книги одного автора

Гриншпан И.Я. Конструирование мужской верхней одежды по индивидуальным заказам. / И.Я Гриншпан. –М.: Академия, 2005. – 268 с.

Книги двух и более авторов

Амирова Э.К. Конструирование одежды / Сакулина О.Б, Сакулин Б.С, Труханова А.Т. – М.: Академия, 2010. – 413 с.

Книги без указания авторов на титульном листе

Управление персоналом: учеб, пособие / С.И. Самыгин [и др.]; под ред. С.И. Самыгина. – Ростов-на-Дону: Феникс, 2009. – 511 с.

Словари и энциклопедии

Справочник по конструированию одежды: словарь/под общ.ред. П.Е. Кокеткина.– М.: Издательство "Лёгкая и пищевая промышленность", 2001. – 313с.

Официальные документы

Конституция Российской Федерации. – М.: Приор, 2011. – 32 с.

Стандарт

ГОСТ 7.32-2001 .Издание официальное. Отчет о научно-исследовательской работе.-Взамен ГОСТ 7.32-91; введ. 2202-01-07. Минск : Межгос. Совет по стандартизации, метрологии и сертификации ; ИПК Издательство стандартов. (Система стандартов по информации, библиотечному и издательскому делу)

ГОСТР52771-2007. Национальный стандарт Российской Федерации. Классификация типовых фигур женщин по ростам, размерам и полнотным группам для проектирования одежды.; введ. 2004–27–12. – Москва: Федеральное агентство по техническому регулированию и метрологии; М.: Стандартинформ. 2008. – 16 с.

Статьи из газет и журналов

Залкинд В. «Эффект матрешки» и конструирование одежды // Ателье. – 2013. – № 10. – С. 16 – 17.

Электронный журнал

«Ателье» [Электронный ресурс]: журн. /ЗАО «Эдипресс-Конлига». – Электрон. журн. – Москва: «АСТ- Московский полиграфический дом», 2013. – Режим доступа к журн.: www.modanews.ru/muller

«Индустрия моды » [Электронный ресурс]: журн. /ЗАО «Эдипресс-Конлига». – Электрон. журн. – Москва: «АСТ- Московский полиграфический дом», 2013. – Режим доступа к журн.: www.industria-moda.ru

ПРИМЕР ОФОРМЛЕНИЯ ТАБЛИЦЫ

Таблица 1

Спецификация шаблонов и деталей кроя

№	Название детали	Количество (ед)	Количество деталей кроя (ед)
1	Центральная часть переда	1	2
2	Боковая часть переда	1	2
3	Спинка	1	2
4	Верхняя часть рукава	1	2
5	Нижняя часть рукава	1	2
6	Воротник верхний	1	1
7	Пояс	1	1(2)

ПРИМЕР ОФОРМЛЕНИЯ РИСУНКА



Рис. 1. Технический рисунок жакета женского

ПРИЛОЖЕНИЕ Е

Показатели качества и критерии оценки курсового проекта

№	Критерии	отлично	хорошо	Удовлетвори- тельно	Неудовлетво- рительно
1.	Актуальность темы проекта	Обоснована актуальность проблемы и темы, её практическая значимость.	В основном определена актуальность проблемы, практическая значимость темы	Не разводится актуальность проблемы и темы	Не обоснована актуальность темы
2.	Оформление библиографического списка	Выдержаны требования ГОСТа к объему и оформлению источников.	Имеются отдельные нарушения в оформлении, список в основном соответствует теме	Имеются нарушения в оформлении списка, отбор источников недостаточно обоснован.	Список литературы свидетельствует о слабой изученности проблемы.
3.	Структура проекта	Структура проекта соответствует целям и задачам, содержание соответствует названию параграфов, части работы соразмерны.	Структура проекта соответствует целям и задачам, имеются незначительные рассогласования содержания и названия параграфов, некоторая несоразмерность частей работы.	Имеется ряд нарушений в выборе структуры проекта	Структура работы не обоснована.
4.	Оформление выводов и заключения	Выводы логичны, обоснованы, соответствуют целям, задачам и методам работы. В заключении указаны возможности внедрения результатов исследования	Выводы и заключение в целом обоснованы. Содержание работы допускает дополнительные выводы.	Имеются логические погрешности в выводах, их недостаточная обоснованность	Выводы и заключение не обоснованы.
5.	Обоснованность практической части и результаты ее проведения	Определены и обоснованы методы, сроки и база исследования в соответствии с целями проекта	Определены и в основном обоснованы методы, сроки и база исследования.	Методы исследования недостаточно или частично обоснованы, база исследования соответствует целям.	Методы, сроки исследования не соответствуют задачам исследования. Анализ опытно-практической работы отсутствует.
6.	Объём работы	20-30 страниц компьютерного текста, выдержано соотношение частей	Работа превышает рекомендуемый объём, теоретическая часть превышает по объёму	Работа меньше рекомендованного объёма как в теорети-	Работа не соответствует требованиям по объёму

		работы по объёму	практическую	ческой, так и в практической части.	
7.	Оформление работы	Ссылки, графики, таблицы, заголовки, оглавление оформлены безупречно, работа вычитана.	Имеются отдельные нарушения в оформлении	Имеется ряд нарушений в оформлении проекта	Работа не выполнена, содержит оформительские, пунктуационные ошибки.
10	Степень организованности и самостоятельности при выполнении работы	Студентом соблюдается график выполнения, проявляется высокая степень самостоятельности.	График выполнения в основном соблюдается, работа выполняется в сотрудничестве с руководителем	График соблюдается, работа ведётся в рамках указаний руководителя.	График не соблюдается, указания руководителя не выполняются.
11	Уровень защиты	Студент раскрыл суть своей работы, точно ответил на вопросы, продемонстрировал умение вести дискуссию, отстаивать свою позицию, признавать возможные недоработки.	В целом раскрыта суть работы, даны точные ответы на вопросы, отчасти студент испытывает затруднение в ведении научной дискуссии.	Суть работы раскрыта частично, ответы на вопросы недостаточно убедительны.	Суть работы студентом осознана недостаточно, студент слабо ориентируется в содержании проекта.

Доклад на защите проекта

Удачно подготовленный доклад (или речь) к курсовому проекту обеспечивает до 50% успеха при его защите.

Примерная структура доклада при защите КП.

1. ВСТУПЛЕНИЕ доклада должно быть очень коротким, состоять из одной-двух фраз и определять область, к которой относится тема курсового проекта.
2. После этого необходимо очень четко и коротко сформулировать цель работы, дать ПОСТАНОВКУ ЗАДАЧИ. Это сразу определяет круг вопросов, которые могут рассматриваться в проекте и обеспечивает правильное восприятие представляемых материалов доклада.
3. Абсолютное большинство проектов не являются пионерскими, они базируются на уже известных знаниях, результатах, имеют некую "основу", с которой и начинается творческая часть работы автора проекта. Именно это надо коротко осветить в докладе (речи) как СОСТОЯНИЕ ВОПРОСА. Обычно этот материал представлен в обзорных главах работы.
4. ПУТИ РЕШЕНИЯ ЗАДАЧИ - один из основных разделов доклада к курсовому проекту. Здесь необходимо кратко рассмотреть возможные подходы к решению поставленной задачи и более подробно представить выбранный автором проекта, объяснить как решалась задача и обосновать правильность принимаемого решения.
5. ПОЛУЧЕННЫЕ РЕЗУЛЬТАТЫ должны давать полное представление о том, чего достиг автор работы, насколько полученные результаты оригинальны и соответствуют поставленным целям. Желательно в докладе (речи) перечислить все полученные результаты, а подробнее остановиться на наиболее важных.
6. В ЗАКЛЮЧЕНИИ доклада необходимо кратко изложить результаты работы по каждому разделу курсового проекта. ..

В докладе должны упоминаться ВСЕ представленные ДЕМОНСТРАЦИОННЫЕ МАТЕРИАЛЫ. Состав демонстрационных материалов должен наилучшим образом поддерживать доклад.

